



В настоящих методических рекомендациях представлены основные цветографические элементы фирменного стиля фирмы «Псковские двери», а так же изложены правила использования указанных элементов на различных объектах-носителях визуальной информации.

Последовательная реализация методических рекомендаций должна привести к созданию характерного запоминающегося образа фирмы. Методические рекомендации позволяют правильнее организовать работу в области рекламы предлагаемых услуг, повысить качество рекламы и ее эффективность.

С другой стороны, наличие единой программы, типизирующей оформление различных объектов (рекламных печатных изданий, деловых бумаг и пр.), упростит и удешевит их разработку и реализацию.

В целом же осуществление программы фирменного стиля является одним из важных факторов, позитивно характеризующих в общественном мнении уровень фирмы.

Визуальный стиль фирмы определяется минимумом цветографических констант (знак, логотип, шрифт, цвет) с предлагаемыми принципами их использования на различных объектах-носителях. Со временем эти правила, под давлением мировой моды в графическом дизайне, могут быть изменены. Но в любом случае визуальный образ организации должен быть сохранен, благодаря неизменяемости основных цветографических элементов стиля. Поэтому нелишне напомнить, что игнорирование или произвольное изменение заданных базовых элементов стиля может привести к его разрушению.

Товарный знак представляет собой изображение аббревиатуры «ПД».

Стилизованное начертание букв схоже с арочным дверным проемом. Буква «Д» - дверь, буква «П» может читаться и как дверной косяк, и как крыша дома с трубой.

Знак создает ощущение стабильности и прочности.

Знак читается как в позитивном, так и в негативном изображении, композиционно устойчив и обладает достаточной плотностью для использования в малых масштабах.

При использовании знака в негативном изображении, следует помнить, что оно, как правило, оптически активнее позитивного.

позитивное изображение

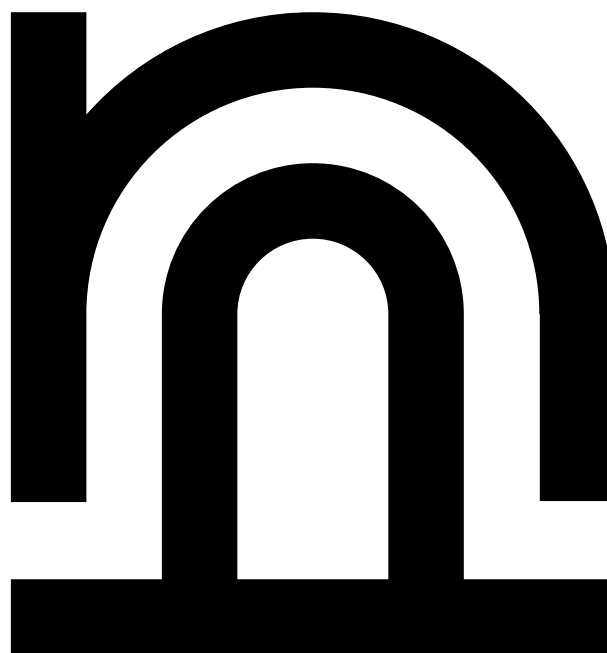

негативное изображение

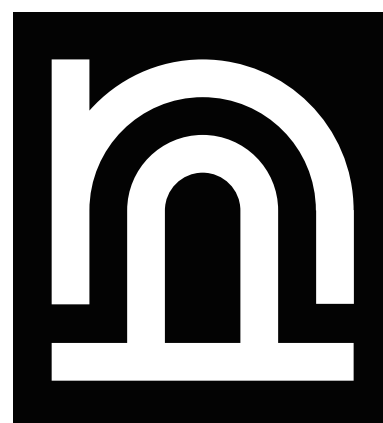

позитивное изображение

**Псковские  
Двери**

негативное изображение

**Псковские  
Двери**

Логотип представляет из себя название фирмы - «Псковские двери» - написанный в две строчки. Для создания логотипа за основу был взят шрифт Motter Tektura. Его оригинальная, динамичная и, в то же время, плотная округлая гарнитура вполне соответствует фирменному знаку.

Для большего соответствия было изменено начертание заглавной буквы «П» в слове «Псковские».

горизонтальная компоновка

Комбинированный знак представляет собой совмещение фирменного знака и логотипа.

При горизонтальной компоновке высота логотипа (по буквам «П» и «Д») соответствует высоте фирменного знака.

При вертикальной компоновке логотип имеет высоту 3/4 от высоты фирменного знака.

При использовании в крупно- и среднемасштабных изображениях рекомендуется использовать горизонтальную компоновку. При мелкомасштабных изображениях - вертикальную.



вертикальная компоновка



геометрическое построение

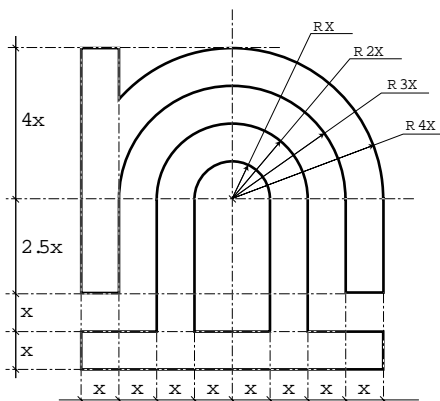

модульное построение

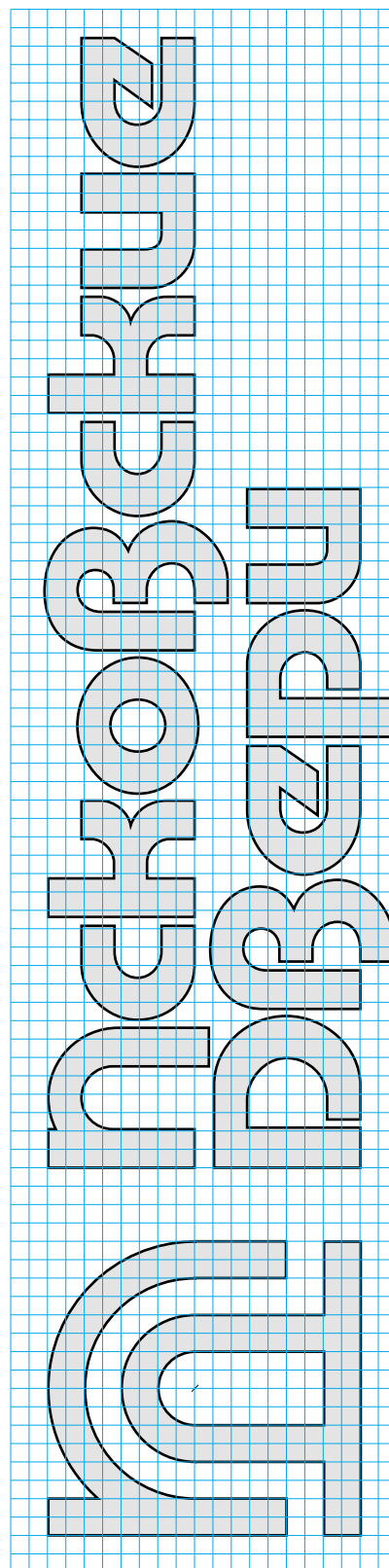

Построение приводится для крупномасштабных изображений товарного знака (экспозиционные павильоны, транспортные средства и т.п.)

В любом случае предпочтительно использовать компьютерную версию знака.



ООО «Псковские двери»  
199000, Санкт-Петербург, ул. Железноводская, 3  
тел. (812) 350-39-86, 350-03-92  
факс (812) 350-46-82  
E-mail: dveri@mail.ru

горизонтальная компоновка

Под фирменным блоком подразумевается совокупность товарного знака и реквизитов фирмы.

Приведенные здесь два варианта компоновки являются основными. Флаговый набор реквизитов фирмы с левой выключкой обязателен.



ООО «Псковские двери»  
199000, Санкт-Петербург, ул. Железноводская, 3  
тел. (812) 350-39-86, 350-03-92  
факс (812) 350-46-82  
E-mail: dveri@mail.ru

вертикальная компоновка

Система цветовой графики фирменного стиля строится на сочетании двух основных цветов (PANTONE 4975CV, PANTONE 467CV) и двух дополнительных (60% от PANTONE 4975CV и PANTONE Yellow 012CV).

Номера цветов указаны по международной цветовой шкале PANTONE.

PANTONE 4975CV



PANTONE 467CV

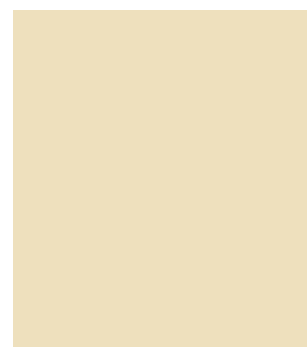

PANTONE 4975CV  
(60%)



PANTONE Yellow 012CV





Для обеспечения стилового единства в системе цветовой графики необходимо строго придерживаться следующих принципов работы с фирменными цветами:

PANTONE 467CV и PANTONE 4975CV исполняют функции основных и фоновых цветов, несущих на себе все элементы графики, и тем самым создают колористический образ фирмы.

Основные цвета создают спокойное и уверенное сочетание. Для придания большей активности изображению рекомендуется использовать при печати вывороткой PANTONE Yellow 012CV. Если необходимо уменьшить контрастность, то используется 60% от PANTONE 4975CV.

Дополнительные цвета употребляются только для подачи графических элементов, причем они комбинируются с PANTONE 4975CV.



В качестве основного шрифта предлагается «Motter Tektura». Сочетание жирного начертания, округлых и угловых элементов придают шрифту графическое своеобразие и связывают его с графикой товарного знака.

Для текстового набора рекомендован шрифт «Прагматика» светлого и полужирного начертания.

motter tektura

АВCDEFGHIJKLMNOPQRSTUVWXYZ  
аbсdеfghijklmnopqrstuvwхуz  
АБВГДЕЖЗИЙКЛМНОПРСТУФХЦЧШЩЪЫЬЭЮЯ  
абвгдежзийклмнопрстуфхцчшщъыьэюя  
0123456789 !? , . « » ; @ & [ ] { } ( )

pragmatica

ABCDEF GHIJKLMNOPQRSTUVWXYZ  
abcdifghijklmnopqrstuvwхуz  
АБВГДЕЖЗИЙКЛМНОПРСТУФХЦЧШЩЪЫЬЭЮЯ  
эюя  
абвгдежзийклмнопрстуфхцчшщъыьэюя  
0123456789 !? , . « » ; @ & [ ] { } ( )

pragmatica bold

**ABCDEF GHIJKLMNOPQRSTUVWXYZ**  
**abcdifghijklmnopqrstuvwхуz**  
**АБВГДЕЖЗИЙКЛМНОПРСТУФХЦЧШЩЪЫЬЭЮЯ**  
**эюя**  
**абвгдежзийклмнопрстуфхцчшщъыьэюя**  
**0123456789 !? , . « » ; @ & [ ] { } ( )**